



ЧЕТЫРЕХРОЛИКОВАЯ ЛЕНТОЧНАЯ
ШЛИФОВАЛЬНАЯ МАШИНА

MESSER M3334



Инструкция по эксплуатации

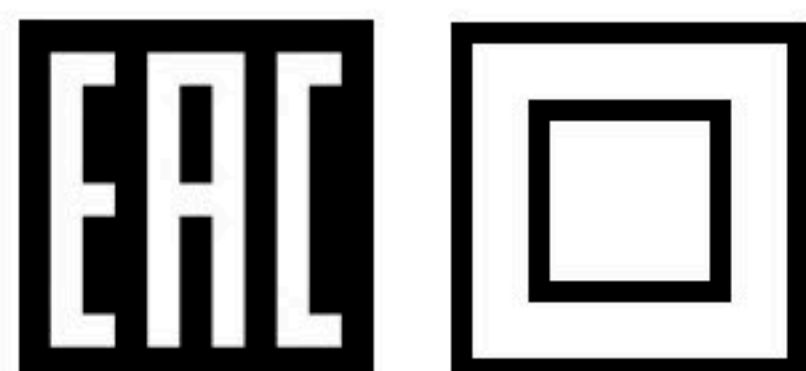

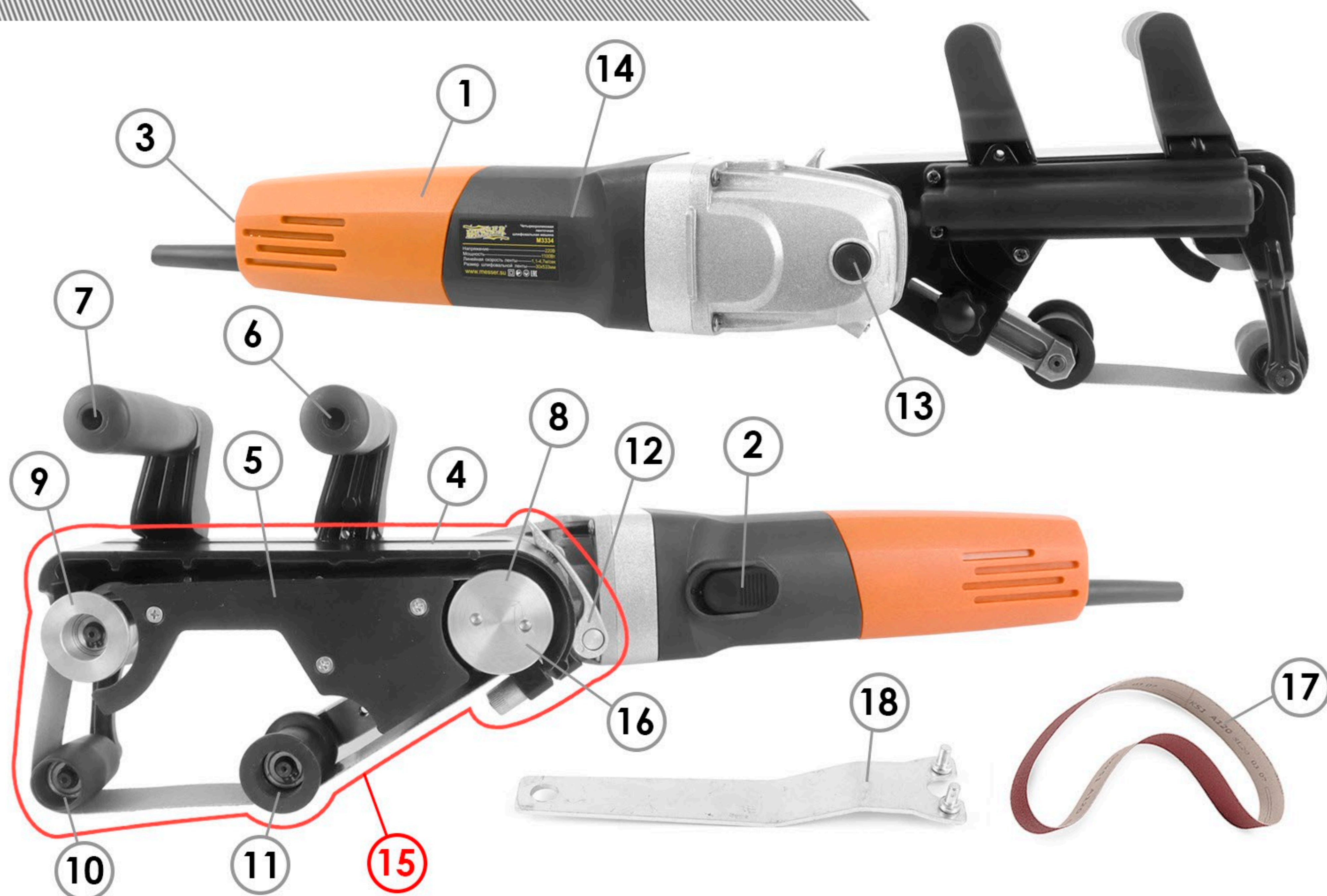

УСТРОЙСТВО

1	Электропривод
2	Кнопка Вкл/Выкл
3	Плавная ручная регулировка оборотов
4	Защитный кожух
5	Натяжной механизм
6	Основная рукоятка
7	Подвижная рукоятка
8	Ведущий ролик
9	Ведомый ролик
10	Натяжной ролик
11	Прижимной регулируемый ролик
12	Эксцентриковый зажим
13	Фиксатор шпинделя

КОМПЛЕКТАЦИЯ

14	Электропривод	1 шт.
15	Лентопотяжный механизм	1 шт.
16	Ведущий ролик	1 шт.
17	Лента шлифовальная 30x533 мм	1 шт.
18	Ключ фланцевый	1 шт.

ТЕХНИЧЕСКИЕ ХАРАКТЕРИСТИКИ

Мощность (Вт)	1100
Напряжение (В)	220
Линейная скорость ремня (м/сек)	1,1–4,7
Шпиндель (резьба)	M14
Длина ленты (мм)	533
Ширина ленты (мм)	30
Плавная ручная регулировка оборотов	+
Плавный пуск	+
Поддержание оборотов при нагрузке	+
Вес (кг)	3,6

ПРИМЕНЕНИЕ

Четырехроликовая ленточная шлифовальная машина **MESSER M3334** предназначена для шлифовки, сатинирования и полировки металлических труб малых диаметров (от 20 до 60 мм). В зависимости от поставленной задачи, на шлифовальную машину могут устанавливаться абразивные шлифленты (ремни) различной зернистости, циркониево-корундовые ленты, шлифовальные ленты с керамическим зерном и войлочные ленты.

ВНИМАНИЕ! Перед использованием шлифмашины прочтите настоящую инструкцию. Несоблюдение приведенных ниже указаний может привести к поражению электрическим током, пожару или серьезной травме. Термин "электроинструмент" во всех приведенных ниже указаниях относится к Вашему инструменту с кабелем питания.

ВНИМАНИЕ! ХРАНИТЕ ЭТИ ИНСТРУКЦИИ БЕЗОПАСНОСТИ ДЛЯ ИСПОЛЬЗОВАНИЯ В БУДУЩЕМ!

БЕЗОПАСНОСТЬ НА РАБОЧЕМ МЕСТЕ

- а) Содержите рабочее место в чистоте и хорошо освещенным. Беспорядок на рабочем месте и плохое освещение могут привести к аварии и травмам оператора.
- б) Не работайте электроинструментом во взрывоопасной атмосфере, например, в присутствии легковоспламеняющихся жидкостей, газов или пыли. Двигатель электроинструмента при работе создает искры, которые могут воспламенить пары огнеопасных жидкостей.
- в) Не допускайте в рабочую зону посторонних.

ЭЛЕКТРИЧЕСКАЯ БЕЗОПАСНОСТЬ

- а) Электроинструмент должен быть всегда заземлен в соответствии с действующими нормами и правилами. Ни при каких условиях не вносите изменения в конструкцию вилки, не удаляйте заземляющий контакт. Не используйте адаптеры. Проконсультируйтесь с квалифицированным электриком, если у Вас возникают сомнения относительно наличия надлежащего заземления. Правильное заземление обеспечивает путь с наименьшим сопротивлением для электрического тока в случае возникновения неисправности или поломки электроинструмента.
- б) Во время работы избегайте прямого контакта с заземленными поверхностями. Риск поражения электрическим током существенно возрастает, если Ваше тело входит в цепь заземления.
- в) Не подвергайте инструмент воздействию воды (дождь, помещения с повышенной влажностью воздуха). Вода, попавшая в электроинструмент, существенно повышает риск поражения электрическим током.
- г) Не используйте кабель не по назначению. Не переносите электроинструмент за кабель. Держите кабель вдали от источников тепла, агрессивных жидкостей, острых предметов и движущихся частей. Поврежденный кабель следует немедленно заменить. Несоблюдение данных требований может привести к поражению электрическим током.
- д) При работе с электроинструментом на улице, используйте удлинитель, подходящий для использования на открытом воздухе.

ЛИЧНАЯ БЕЗОПАСНОСТЬ

- а) Будьте внимательны, смотрите, что вы делаете, используйте здравый смысл при работе с электроинструментом. Не используйте электроинструмент, если Вы устали или находитесь под влиянием лекарств. Малейшая неосторожность при работе с электроинструментом может привести к серьезным травмам.
- б) Во время работы используйте индивидуальные средства защиты. Всегда надевайте защитные очки. Средства обеспечения индивидуальной безопасности, такие как респиратор, нескользящие защитные ботинки, каска или наушники значительно снижают риск получения травмы.
- в) Во избежание несанкционированного запуска инструмента убедитесь, что клавиша включения находится в положении «Выкл» перед тем как подключать к сети.
- г) Перед запуском электроинструмента убедитесь, что в зоне вращающихся деталей нет посторонних предметов.
- д) Работайте только с хорошо закрепленными заготовками и деталями. Принимайте такое положение, которое обеспечит удобство в работе и позволит контролировать ситуацию в экстренных случаях.
- е) Одевайтесь правильно. Не носите свободную одежду или украшения. Держите волосы, одежду и перчатки подальше от движущихся частей шлифмашины. Свободная одежда, ювелирные изделия или длинные волосы могут попасть в движущиеся части инструмента.

ЭКСПЛУАТАЦИЯ И ОБСЛУЖИВАНИЕ ИНСТРУМЕНТА

- а) Используйте тиски или другие специальные приспособления для фиксации заготовки на устойчивом основании.
- б) Работа будет выполнена качественней и безопасней при нагрузках, не превышающих максимально допустимые.
- в) Не используйте электроинструмент с неисправным выключателем. Любой электроинструмент, который не может управляться с помощью выключателя, опасен и должен быть немедленно отремонтирован в сертифицированном сервисном центре.
- г) Перед выполнением регулировок электроинструмента, заменой принадлежностей вынимайте вилку из розетки. Данная мера предосторожности снижает риск самопроизвольного запуска электроинструмента.
- д) Храните электроинструмент в недоступном для детей месте. Не допускайте к работе электроинструментом лиц, не имеющих достаточного опыта и не ознакомленных с настоящей инструкцией. Электроинструмент в руках неопытного пользователя представляет повышенную опасность.
- е) Эксплуатируйте электроинструмент бережно. При надлежащем уходе и эксплуатации электроинструмент прослужит дольше.
- ж) Регулярно проверяйте точность совмещения и легкость перемещения подвижных частей. При наличии повреждений отправьте инструмент на сервисное обслуживание. Много несчастных случаев происходит из-за плохого ухода за электроинструментом.
- з) Используйте электроинструмент, аксессуары и т.д. в соответствии с настоящей инструкцией. Использование электроинструмента не по назначению может привести к опасным ситуациям.

ОБСЛУЖИВАНИЕ

Ремонт и обслуживание электроинструмента должны производиться только квалифицированным специалистом сервисного центра с использованием оригинальных запасных частей - это даст гарантию безопасной эксплуатации электроинструмента.

ВНИМАНИЕ! Во избежание риска получения травмы, внимательно прочтите настоящую инструкцию.

ОСОБЫЕ ПРАВИЛА ТЕХНИКИ БЕЗОПАСНОСТИ

Некоторые виды пыли, образующейся в процессе обработки металла, содержат химические вещества способные вызвать рак, негативно отразиться на следующем поколении, вызвать иные нарушения репродуктивной функции. Некоторые примеры этих химикатов:

- краски на свинцовой основе.

- кристаллический диоксид кремния из кирпича, цемента и других кладочных продуктов, мышьяк и хром - от химически обработанной древесины.

Вероятность получения отравления данными веществами зависит от частоты проведения работ с опасными материалами.

Для снижения интенсивности воздействия опасных химикатов на организм соблюдайте простые правила: работайте в хорошо проветриваемом помещении, используйте одобренные средства защиты и оборудование, не снимайте маску или респиратор (должны подбираться индивидуально) все время, пока находитесь в опасной зоне.

1. Используйте тиски или другие специальные приспособления для надежной фиксации обрабатываемых изделий. Располагайте их таким образом, чтобы работать было удобно.
2. Держите руки подальше от вращающихся частей электроинструмента.
3. Во время работы используйте средства защиты слуха. Всегда используйте защитные очки (очки для коррекции зрения, солнечные очки - не являются защитными). Используйте только сертифицированные средства защиты.
4. Не допускайте попадания пыли на открытые участки кожи и слизистой оболочки. Используйте только сертифицированные средства защиты.

ВНИМАНИЕ!

Всегда проверяйте соответствие напряжения сети требованиям Вашего электроинструмента. Ленточные шлифовальные машины MESSER могут работать, не теряя производительности, если напряжение сети +/- 5% от необходимого. Не используйте электроинструмент, если источник питания не удовлетворяет этим требованиям. При использовании удлинителя убедитесь, что сечение кабеля достаточно большое, чтобы предотвратить чрезмерное падение напряжения. Всегда используйте как можно более короткий удлинитель (если от источника питания до места работы 4 метра - не стоит использовать удлинитель 20 метров).

СБОРКА ШЛИФМАШИНЫ

Шлифмашина поставляется в разобранном виде, со снятым четырехроликовым лентопротяжным механизмом.

Для того чтобы подготовить инструмент к работе необходимо:

- 1) Открыть эксцентриковый зажим хомута лентопротяжного механизма (Рис. 1).



Рис.1

2) Установить лентопротяжный механизм на шейку редуктора привода и закрыть эксцентриковый зажим хомута (Рис. 2).



3) На шпindelъ привода установить ведущий ролик, затянув его с помощью фланцевого ключа, входящего в комплект поставки (Рис. 3).

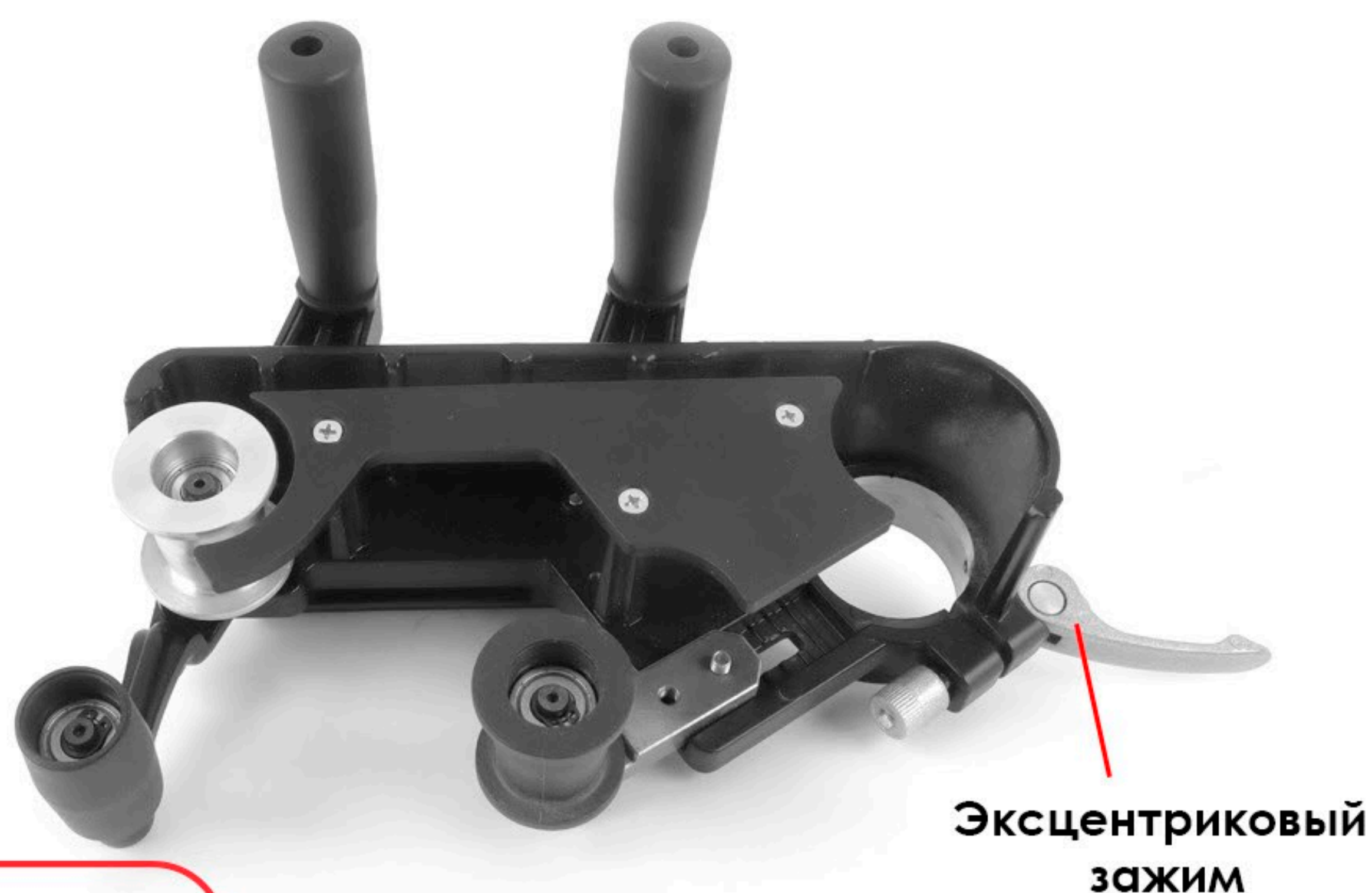
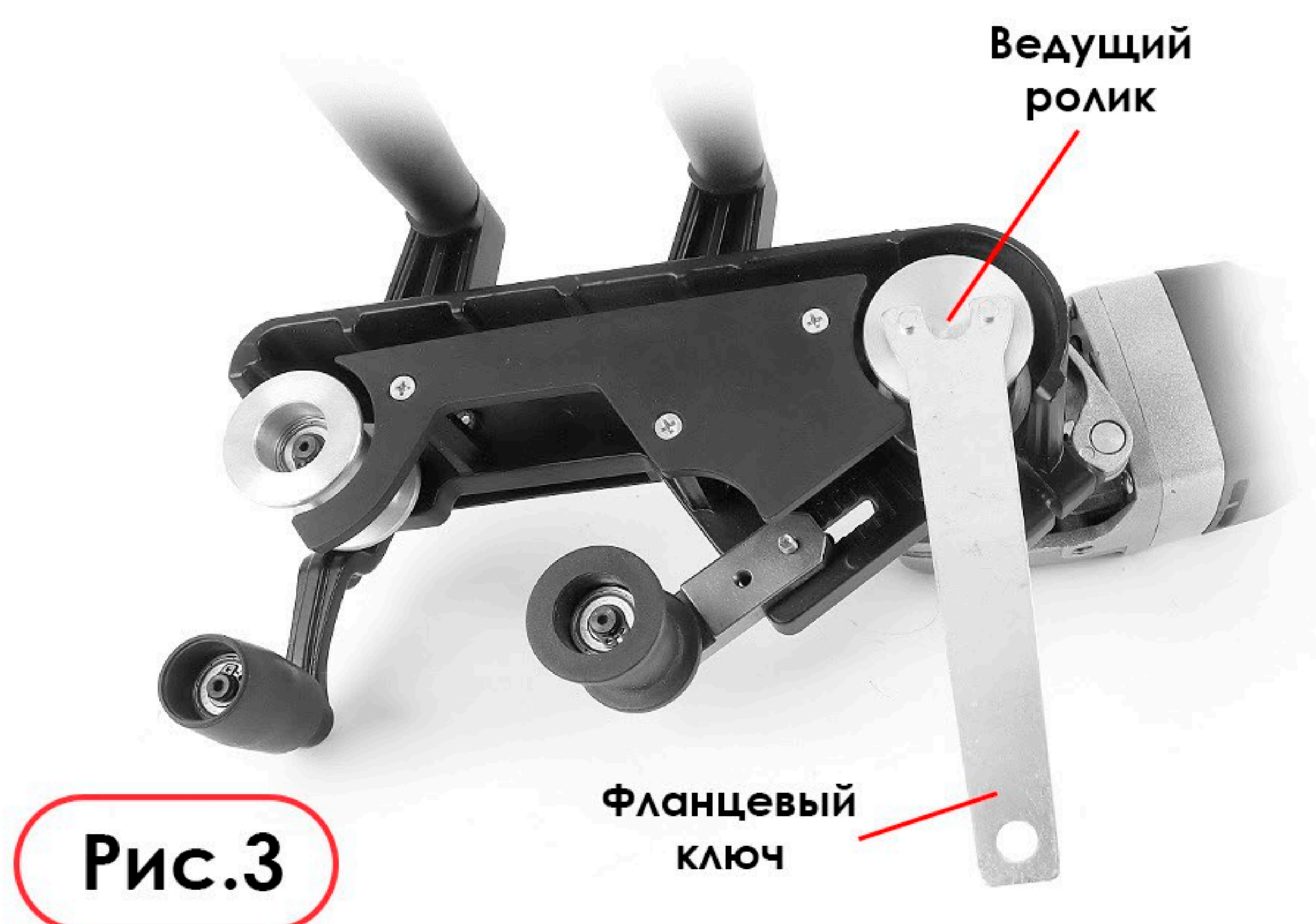

РЕГУЛИРОВКА ЧЕТЫРЕХОЛИКОВОГО ЛЕНТОПРОТЯЖНОГО МЕХАНИЗМА

В зависимости от диаметра обрабатываемой трубы установите прижимной ролик в необходимое положение. Тем самым регулируется ширина рабочей зоны. Барашковым винтом закрепите его к корпусу лентопротяжного механизма на опорной планке. Для обрабатываемых труб диаметром от 20 до 40 мм резьбовое соединение расположено дальше от ролика. Для труб диаметром от 40 до 60 мм - ближе к ролику (Рис. 4).



В зависимости от размера трубы отрегулируйте ширину рабочей части. Для этого нужно ослабить барашковый винт и отрегулировать прижимной ролик. Чем больше ролик выдвинут вперед, тем меньше диаметр обрабатываемых труб. Установив ролик, затяните барашковый винт (Рис. 5).

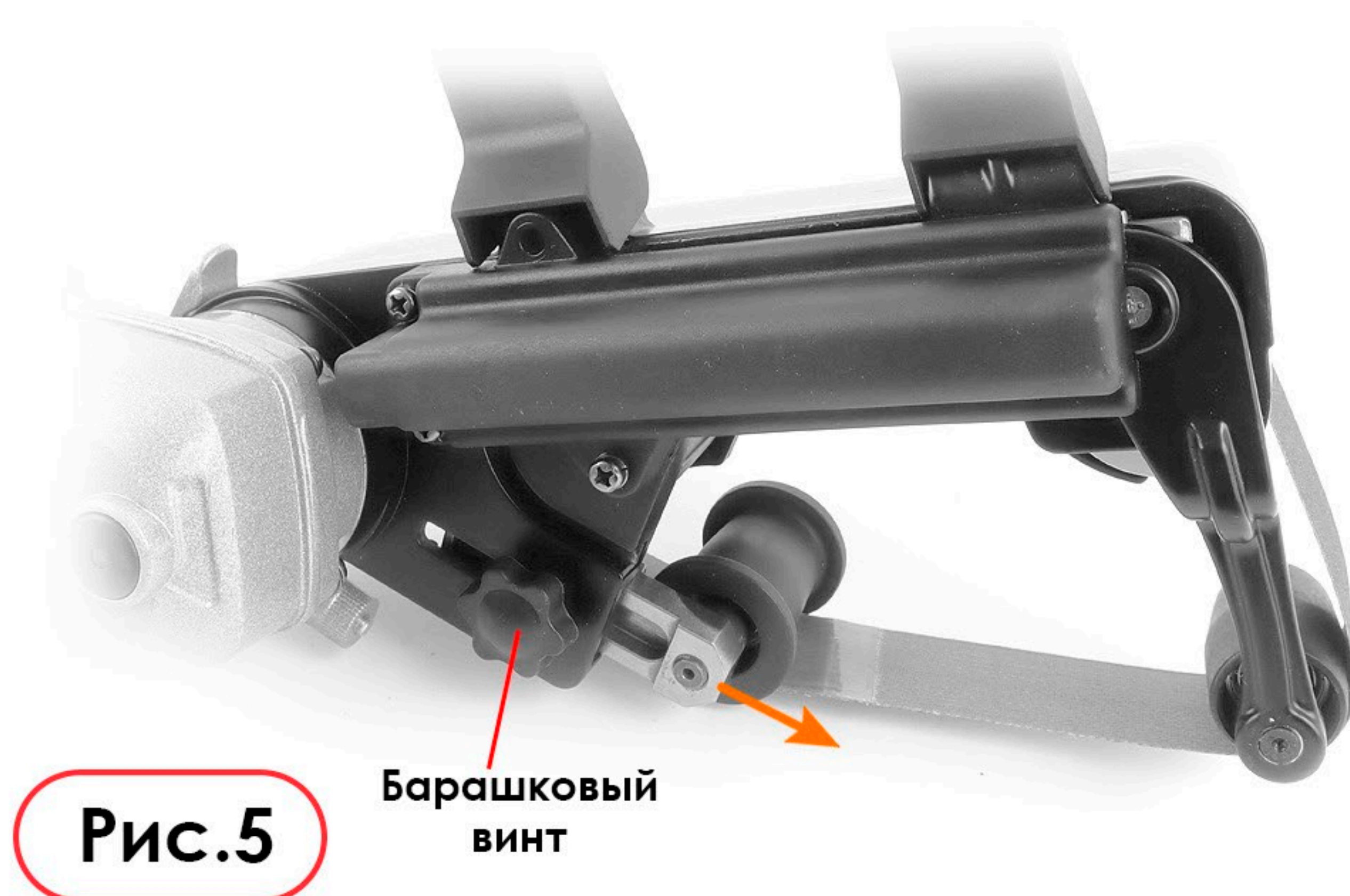

Во время шлифования положение шлифовальной ленты на прижимном ролике можно регулировать поворотом барашкового винта. Закручивание или ослабление винта меняет положение прижимного ролика и направляет ленту влево или право по отношению к оси движения ленты.

ВНИМАНИЕ! Данная операция проводится при включенном двигателе!

При правильной регулировке шлифмашина машина позволяет обрабатывать поверхность трубы в максимальном диапазоне 162,5 градуса (Рис. 6).



Рис.6

УСТАНОВКА ШЛИФОВАЛЬНОЙ ЛЕНТЫ

1. Положите электроинструмент на устойчивую поверхность рукоятками вверх.
2. Сожмите обе рукоятки вместе, чтобы создать необходимый запас хода для установки ленты (Рис. 7).

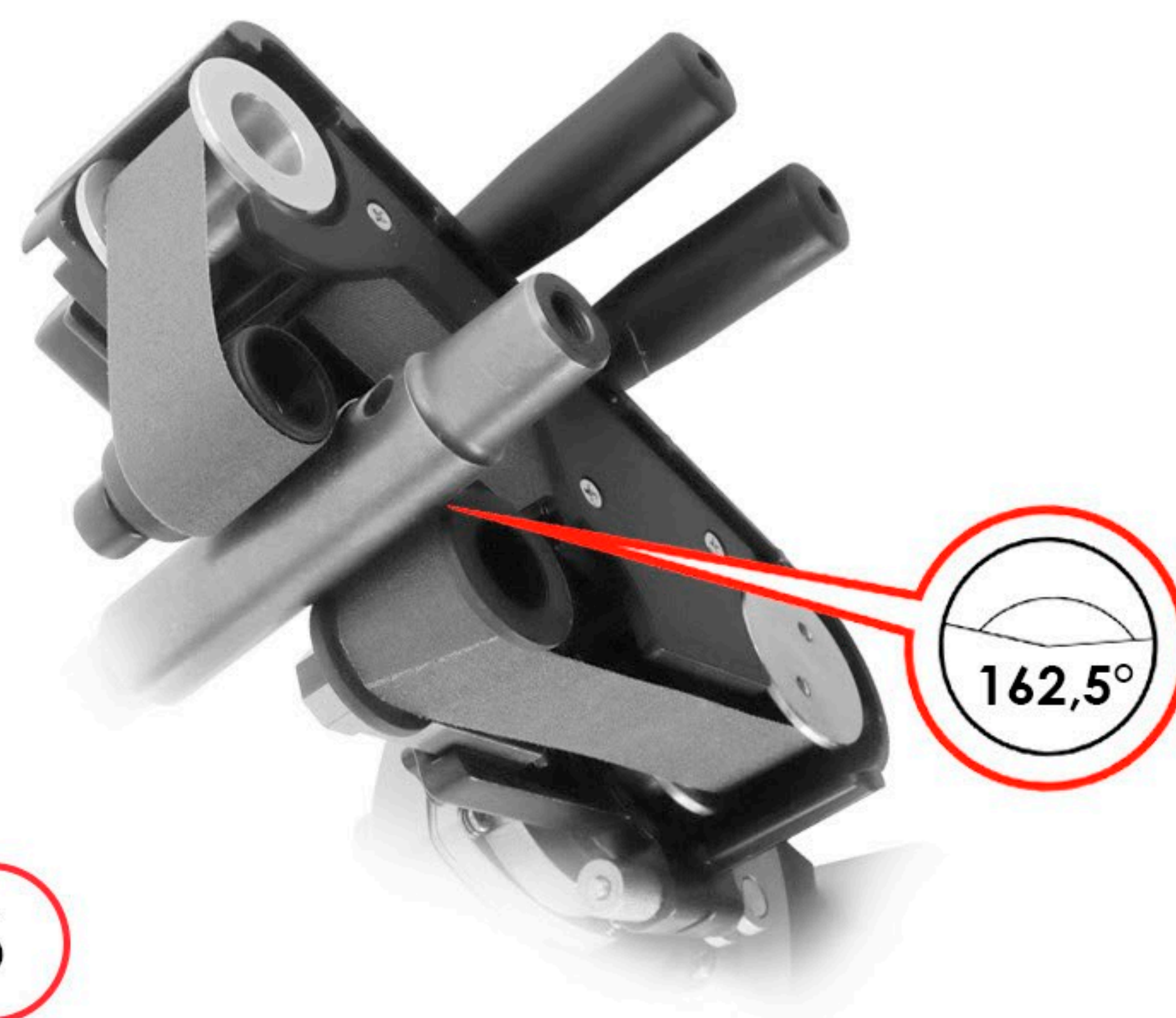

Рис.7

3. Удерживая рукоятки, наденьте ленту на все ролики и плавно отпустите рукоятки, чтобы натяжной ролик натянул ленту (Рис. 8).

ВНИМАНИЕ! При установке шлифленты обращайтесь внимание на маркировку направления ее вращения (указана стрелкой на внутренней стороне ленты)! Оно должно совпадать с направлением вращения ведущего ролика шлифмашины!



Рис.8

4. Проверьте правильное расположение ленты на всех роликах.

ВНИМАНИЕ! Перед подключением питания к инструменту убедитесь, что клавиша выключателя работает правильно и возвращается в положение «ВЫКЛ» после освобождения.

ВКЛЮЧЕНИЕ И ВЫКЛЮЧЕНИЕ

Для включения шлифмашины нажмите клавишу включения, подав ее пальцем в переднее положение. Клавиша сама зафиксируется. После этого клавишу включения можно отпустить, машина будет работать. По окончании работы повторно нажмите на клавишу - она разблокируется и шлифмашина отключится.

Приступайте к работе, только предварительно включив инструмент.

В целях безопасности, всегда выключайте инструмент из сети при скачке или потере напряжения.

При зафиксированной включенной кнопке шлифмашина продолжает работать, если ее выпускают из рук. Поэтому всегда держите шлифмашину обеими руками и занимайте удобное и безопасное рабочее положение. Во время работы будьте собраны и сосредоточены, не отвлекайтесь. При выключении шлифмашины, выпускайте ее из рук только после полной остановки двигателя.

РЕГУЛИРОВКА ОБОРОТОВ

Пусковая кнопка осуществляет только запуск электродвигателя. Для регулировки его оборотов используется дисковый переключатель (Рис. 9).

Шлифовальная машина М3334 оснащена системой электронной стабилизации оборотов при нагрузке и будет поддерживать выбранные обороты независимо от нагрузки.

ВНИМАНИЕ! Всегда рекомендуется начинать работу с меньших оборотов и повышать их до необходимых.



Рис.9

ПРОЦЕДУРА ШЛИФОВАНИЯ

Включите машину и поднесите ее к обрабатываемой детали. Прижмите вращающуюся шлифленту с небольшим усилием к обрабатываемой детали и плавно перемещайте ее по поверхности. Во время работы контролируйте положение шлифмашины относительно обрабатываемой поверхности, чтобы шлифлента не сошла с роликов. Меняя нажимное усилие на подвижную рукоятку шлифмашины, шлифленту можно прижать к обрабатываемой поверхности (трубе), одновременно при этом увеличивая обрабатываемую площадь. Во время работы шлифмашину необходимо постоянно передвигать по обрабатываемой поверхности, в противном случае в обрабатываемом материале могут появиться углубления или неровности.

ОБСЛУЖИВАНИЕ ШЛИФМАШИНЫ

Содержите свою шлифмашину в чистоте, при необходимости протирайте ее сухой тряпкой или ветошью. Не используйте для протирки или чистке корпуса растворители. Возможно, что частицы мусора попадают внутрь двигателя шлифовальной машины во время работы. Это ухудшает охлаждение электроинструмента. Скопление пыли ведет к нарушению изоляции двигателя и возникновению короткого замыкания. Электроинструмент следует регулярно чистить, следить за чистотой вентиляционных отверстий. Используйте для этого пылесос или пневмокомпрессор. Перед выполнением этой операции отключайте электроинструмент от источника питания, используйте защитные очки и респиратор.

УСТРАНЕНИЕ НЕИСПРАВНОСТЕЙ

ВНИМАНИЕ! Вскрытие корпуса инструмента и его ремонт должен производить специалист.

Не пытайтесь устранить внутреннюю неисправность самостоятельно, т.к. в этом случае инструмент снимается с гарантийного обслуживания.

Если в процессе работы происходит значительное снижение скорости вращения ленты и сильный нагрев двигателя - возможно вы перегружаете шлифмашину. Дайте машине поработать на холостом ходу (без нагрузки), пока она не остынет. Снижение скорости вращения шлифленты при работе означает, что машина перегружена. Уменьшите нагрузку (ослабьте давление на шлифмашину), прежде чем продолжать работать.

ГРАФИТОВЫЕ ЩЕТКИ

Графитовые щетки подвергаются естественному износу и являются расходными частями. Гарантия на графитовые щетки не распространяется.

ВНИМАНИЕ! Графитовые щетки меняются только парами.

ПРИМЕЧАНИЕ: проверка и замена графитовых щеток должна осуществляться квалифицированным специалистом.

При утилизации не выбрасывайте электроинструменты вместе с бытовыми отходами!

ГАРАНТИЙНЫЕ ОБЯЗАТЕЛЬСТВА

Гарантия на ленточную шлифмашину MESSER M3334 составляет 1 год со дня продажи при условии соблюдения правил эксплуатации и обслуживания.

КОНТАКТНАЯ ИНФОРМАЦИЯ

111024, г. Москва, Андроновское шоссе, дом 26, стр.4.

Тел. (495) 760-75-53; (495)762-99-43

E-mail: sale@fix-tool.ru

www.fix-tool.ru



ДЛЯ ЗАМЕТОК



ДЛЯ ЗАМЕТОК



ДЛЯ ЗАМЕТОК
